



COSTRUZIONE MACCHINE DA STIRO
Via Don L. Sturzo,6 – 42021 Barco (RE) (ITALY)
Codice Fiscale e Partita IVA: IT 01363800358
Numero REA: 180051 C.C.I.A.A. di Reggio Emilia
Capitale sociale: Euro 10.400 i.v.
Tel. 0039 (0) 522 875159 Fax 0039 (0) 522 875579
e-mail: reverberi_a@libero.it

ISTRUZIONI D'USO ED INSTALLAZIONE

Modello

M993T

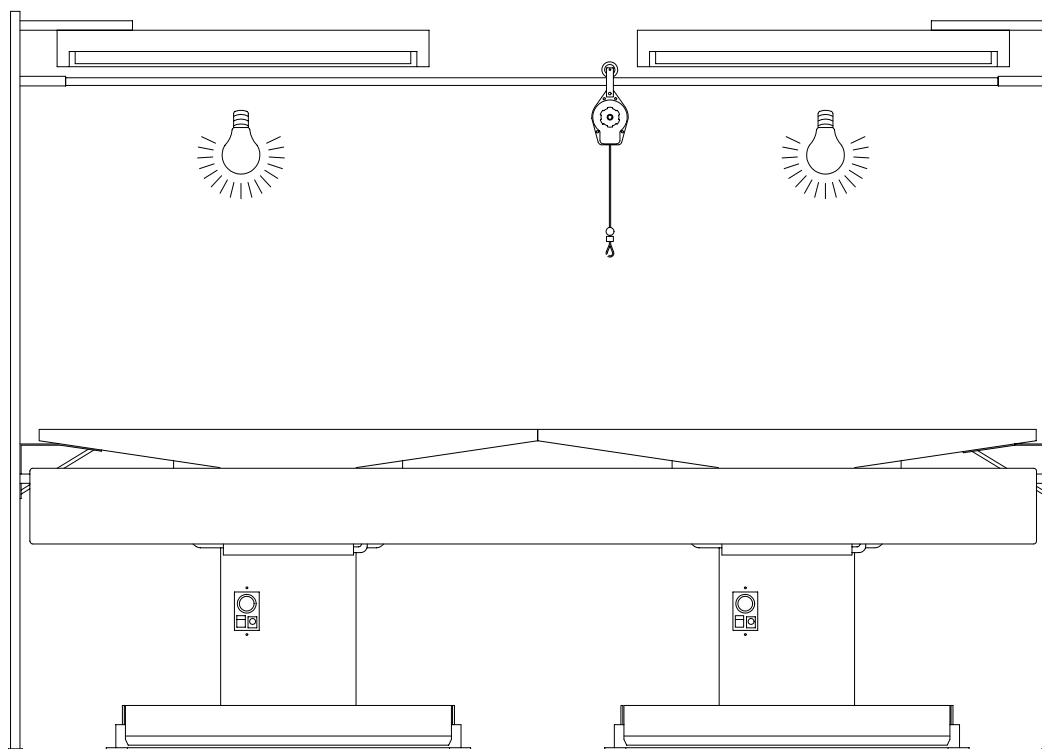

(I) AVVERTENZE



- Non lasciare la stessa imbottitura se è deteriorata.
- Non stirare mai sul piano con tavolo spento.
- Non lasciare inattivo l'aspiratore quando si stira.
- Non riparare la macchina da soli.
- Non abbandonare la macchina quando è in funzione.
- Non lasciare mai il ferro da stiro a lungo sopra l'imbottitura.
- Non bagnare mai l'imbottitura con solventi chimici.



- Questo simbolo indica che il prodotto è tutelato dalla Direttiva Europea 2003/96/CE.
- Si prega di informarsi in merito al sistema locale di raccolta differenziata per prodotti elettrici ed elettronici.
- Rispettare le norme locali in vigore e non smaltire i prodotti vecchi nei normali rifiuti domestici. Il corretto smaltimento del prodotto aiuta ad evitare possibili conseguenze negative per la salute dell'ambiente e dell'uomo.

(F) RECOMMANDATIONS



- Ne pas laisser le même molleton s'il est abîmé.
- Ne jamais repasser sur le plateau si la table est éteinte.
- Ne pas laisser l'aspirateur inactif quand vous repassez.
- Ne pas réparer la machine tout seuls.
- Ne pas abandonner la machine quand elle est en marche.
- Ne jamais laisser le fer à repasser trop longtemps sur le molleton.
- Ne jamais mouiller le molleton avec des solvants chimiques.



- Ce symbole cela signifie que le produit est couvert par la Directive Européenne 2002/96/CE.
- Veuillez vous informer du système local de séparation des déchets électriques et électroniques.
- Veuillez agir selon les règles locales et ne pas jeter vos produits usages avec les déchets domestiques usuels. Jeter correctement votre produit usage aidera à prévenir les conséquences négatives potentielles contre l'environnement et la santé humaine.

(GB) RECOMMENDATIONS



- Do not leave the old padding on once it has worn out.
- Never iron when the ironing board is off.
- The aspirator must always be on during the ironing process.
- Do not repair the machine yourself.
- Do not leave the machine unattended whilst it is on.
- Never leave the iron resting on the padded surface.



- This symbol it means the product is covered by the European Directive 2002/96/EC.
- Please inform yourself about the local separate collection system for electrical products.
- Please act according to your local rules and do not dispose of your old products with your normal household waste. The correct disposal of your old product will help prevent potential negative consequences for the environment and human health.

(E) ADVERTENCIAS



- Cambiar el acolchado si está deteriorado.
- No planchar nunca sobre el plano de trabajo con la mesa apagada.
- No dejar inactivo el aspirador cuando se plancha.
- No reparar la máquina por cuenta propia.
- No dejar sola la máquina cuando está en función.
- No dejar nunca la plancha mucho tiempo sobre el acolchado.
- No mojar nunca el acolchado con solventes químicos.



- Este simbolo significa que el producto esta bajo la Directiva Europea 2002/96/CE.
- Debera informarse sobre el sistema de reciclaje local separado para productos electricos y electronicos.
- Siga las normas locales y no se deshaga de los productos usados tirandolos en la basura normal de su hogar. El reciclaje correcto de su producto usado ayudara a evitar consecuencias negativas para el medio ambiente y la salud del las personas.

(D) ACHTUNG



- Die Polsterung auf keinen Fall bügeln, wenn sie verschlissen ist.
- Nie auf dem Bügelbrett bügeln, wenn die Maschine ausgeschaltet ist.
- Den Saugventilator nicht ausgeschaltet lassen, wenn man bügelt.
- Die Maschine nicht selbst reparieren.
- Die Maschine nicht unbewacht stehen lassen, wenn es in Funktion ist.
- Das Bügeleisen nie länger auf der Polsterung stehen lassen.
- Die Polsterung nie mit chemischen Lösemitteln anfeuchten.



- Dieses Symbol auf diesem Produkt angebracht ist, bedeutet dies, dass es von der Europäischen Richtlinie 2002/96/EC erfasst wird.
- Bitte informieren Sie sich über die örtlichen Sammelstellen für Elektroprodukte und elektronische.
- Bitte beachten Sie die lokalen Vorschriften und entsorgen Sie Ihre Altgeräte nicht mit dem normalen Haushaltsmüll. Die korrekte Entsorgung Ihres Altgerätes ist ein Beitrag Vermeidung möglicher negativer Folgen für die Umwelt und die menschliche Gesundheit.

COSTRUZIONE MACCHINE DA STIRO
MANUFACTURE OF IRONING MACHINES

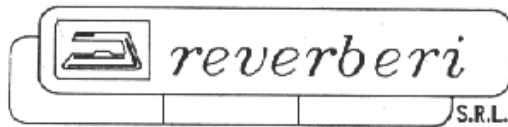

Via Don L. Sturzo 6 I 42020 BARCO (RE) Tel. 0522/675159

TAR

I ISTRUZIONI DI MONTAGGIO

ATTENZIONE: PRIMA DI MONTARE LA COPERTURA
INSTALLARE IL PORTA-ARTICOLAZIONE

- FIG 1) APRIRE LA CONFEZIONE E PORRE LA COPERTURA VERDE (A) IN POSIZIONE DI STIRO. INFILARE LE ASTE CORTE (B) E LE ASTE LUNGHE (C) NEGLI APPOSITI PASSANTI.
- FIG 2) AGGANCIARE LA MOLLA LUNGA (E) ALL' INTERNO DELLA COPERTURA, AVENDO CURA DI AGGANCIARE LE ASTE CON I GANCI DELLA MOLLA. INFILARE UN GANCIO DELLA MOLLA CORTA (D) NELL' ASTA CORTA (B). INFILARE L' ALTRO GANCIO A META DELLA MOLLA LUNGA (E), COME IN FIGURA.

GB INSTRUCTION OF ASSEMBLAGE

ATTENTION: BEFORE SETTING THE COVER, ASSEMBLE
THE SUPPORT FOR SWIVING ARM

- FIG 1) OPEN THE PACKING AND SET THE GREEN COVER (A) IN IRONING POSITION. INSERT THE SHORT RODS (B) AND THE LONG RODS (C) IN THE PROPER LOOPS.
- FIG 2) HOOK THE LONG SPRING (E) TO THE RODS INSIDE THE COVER, HOOKING PROPERLY THE RODS WITH THE HOOKS OF THE SPRING. INSERT A HOOK OF THE SHORT SPRING (D) TO THE SHORT ROD (B). INSERT THE OTHER HOOK AT HALF OF THE LONG SPRING (E), AS PER PICTURE.

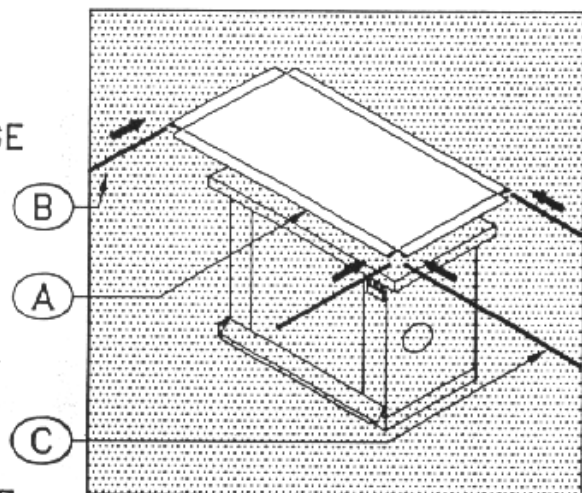

F INSTRUCTION DE MONTAGE

ATTENTION: AVANT DE MONTER LA COUVERTURE VERTE,
INSTALLER LE SUPPORT POUR ARTICULATION

- FIG 1) OUVRIR LA CONFECTION ET METTRE LA COUVERTURE VERTE (A) EN POSITION DE REPASSAGE. INTRODUIRE LES HAMPES COURTES (B) ET LES HAMPES LONGUES (C) DANS LES PASSANTS APPROPRIÉES.
- FIG 2) ACCROCHER LE RESSORT LONG (E) AUX HAMPES A L'INTERIEUR DE LA COUVERTURE, ACCROCHANT LES HAMPES AVEC LES CROCHETS DU RESSORT. INTRODUIRE UN CROCHET DU RESSORT COURT (D) DANS L' HAMPE COURT (B). INTRODUIRE L' AUTRE CROCHET A MOITIE DU RESSORT LONG (E), COMME DANS LE DESSIN.

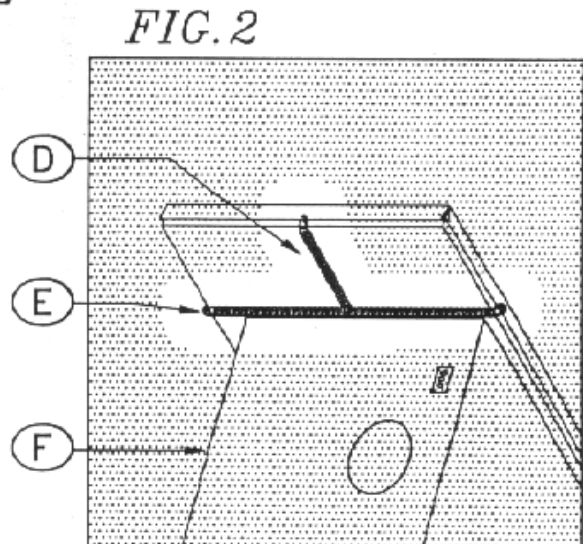

D MONTAGEANWEISUNG

ACHTUNG: GELENKHALTER VOR DEM MONTAGE
DER DECKUNG INSTALLIEREN

- FIG 1) VERPACKUNG OFFNEN UND GRUNE DECKUNG IN RECKENSTELLUNG SETZEN (A). KURZEN (B) UND LANGEN(C) STABE IN DIE DAZU BESTIMTE SCHLAUFEN HINEINSTECKEN.
- FIG 2) LANGE FEDER (E) AN DIE INNENSEITE DER DECKUNG HAKEN, MIT DER KUPPLUNG DER STABE AN DIE FEDERHAKEN. EINEN HAKEN DER KURZEN FEDER (D) AN DEN KURZEN STAB (B) HINEINSTECKEN. DEN ANDEREN HAKEN AN DER HALFTE DER LANGEN FEDER (E) HINEINSTECKEN, WIE IN BILD.

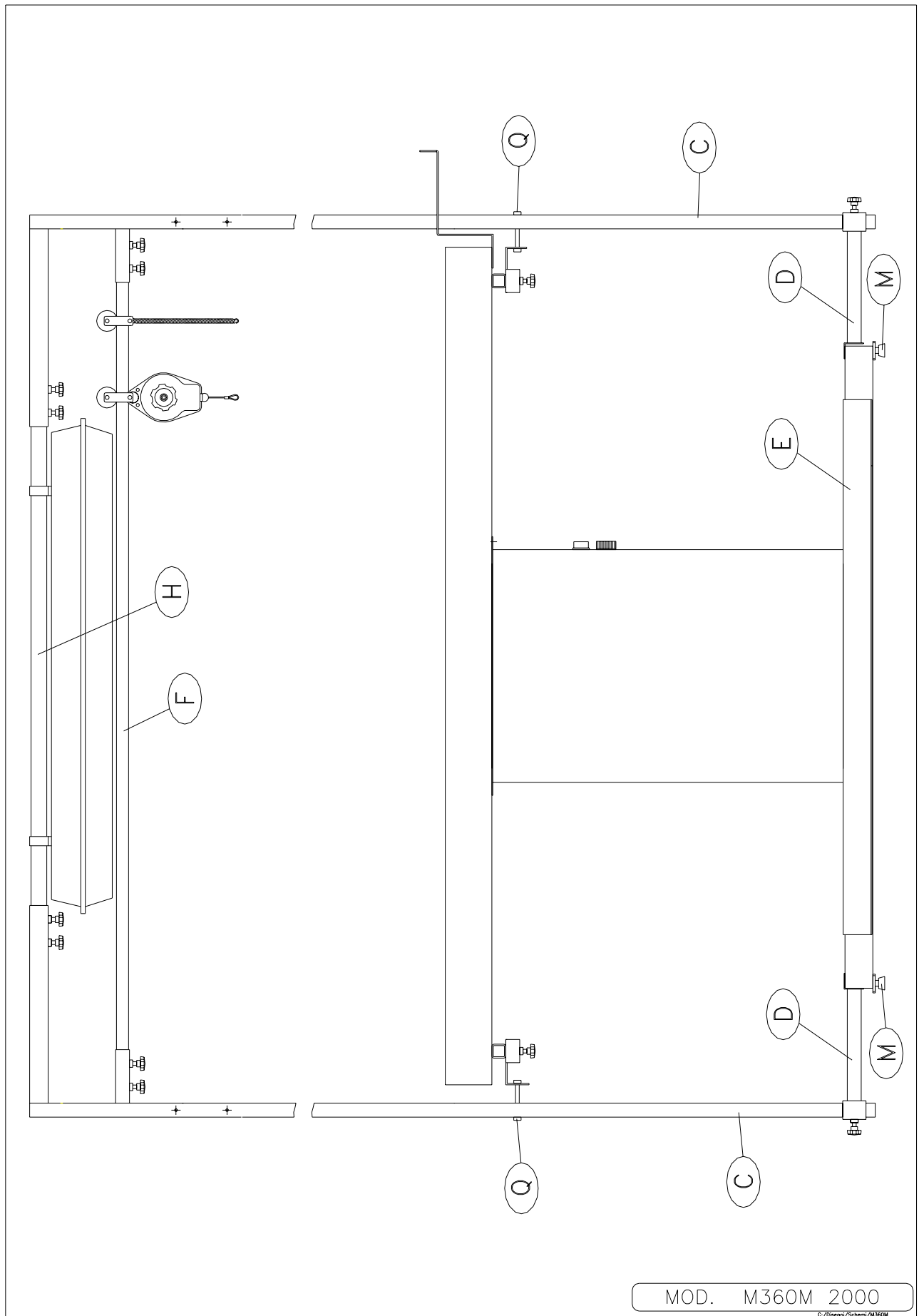

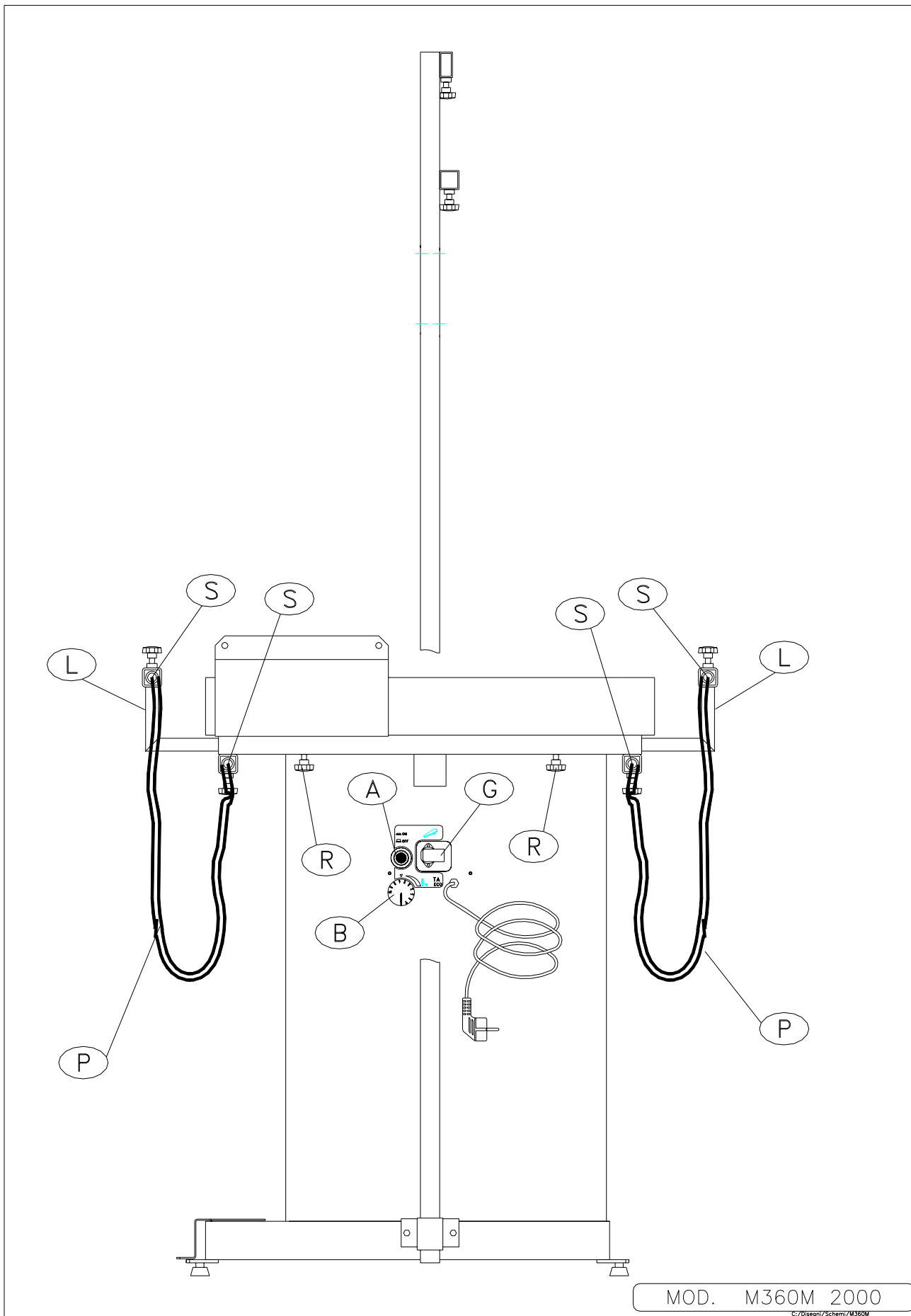

*PANNELLO DI CONTROLLO
CONTROL PANEL
PANNEAU DE CONTROLE
SCHALTBRETT
QUADRO DE COMMUTACIONES*

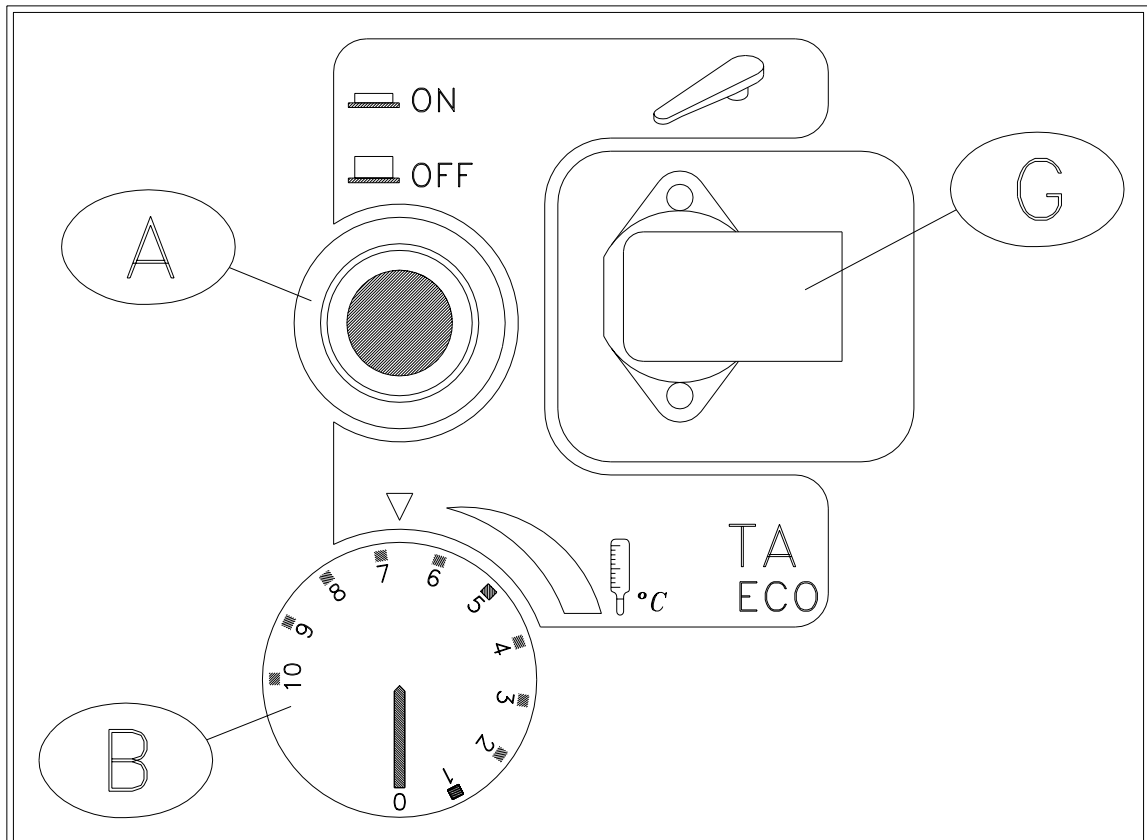

(I) INSTALLAZIONE

Al momento dell' installazione la macchina deve essere posizionata perfettamente in piano, regolando, se necessario, l' altezza dei piedi d'appoggio (M). La macchina non necessita di alcun ancoraggio al pavimento.

COLLEGAMENTO ELETTRICO

La macchina è sprovvista di interruttore generale. E' dunque indispensabile collegarla ad una presa protetta da un interruttore a norma, con una portata minima di 16 A e interruttore magnetotermico differenziale con apertura dei contatti di almeno 3 mm.

N.B. La presa (G) del quadro comandi non deve essere utilizzata per nessun collegamento

OPERAZIONI DA ESEGUIRE PER LA MESSA IN FUNZIONE DELLA MACCHINA

- 1) Inserire l' interruttore generale verde (A).
- 2) Posizionare il termostato regolabile (B) sulla posizione "5" (circa a meta' scala) che corrisponde ad un riscaldamento del piano di lavoro di circa 80 gradi.
- 3) Attendere qualche minuto per consentire il raggiungimento della temperatura di lavoro del piano.
- 4) Per poter usufruire della depressione sul piano, premere il pedale (E) per la messa in servizio del motore di aspirazione (il motore rimane inserito per tutto il tempo in cui si tiene premuto il pedale -E-).

AVVERTENZE

- 1) La manutenzione deve essere effettuata unicamente da personale specializzato.
- 2) Sostituire periodicamente il panno di copertura del tavolo per permettere sempre una corretta aspirazione.
- 3) Non abbandonare mai il tavolo di lavoro con il ferro alimentato e appoggiato sul panno di copertura del tavolo; in tal caso spegnere sia il tavolo aspirante che il ferro e riporre il ferro sull' apposito supporto.

OPERAZIONI DA COMPIERE AL TERMINE DEL LAVORO

- 1) Disinserire l' interruttore generale verde (A).

MONTAGGIO DEL BILANCIERE PORTA LAMPADA

- 1) Montare i due supporti bilanciari (D) al basamento con l' utilizzo degli appositi bulloni in dotazione.
- 2) Inserire nel tubolare (H) la lampada e nel tubolare (F) gli accessori.
- 3) Inserire i tubolari (F) ed (H) nei supporti bilanciari (C) senza serrare i pomelli di regolazione.
- 4) Inserire i due supporti bilanciari (C) nei supporti (D) precedentemente fissati al basamento (operazione da eseguire in almeno due persone).
- 5) Fissare i supporti bilanciari (C) la tavolo utilizzando gli appositi bulloni (Q).
- 6) Serrare i pomelli di regolazione dei supporti (D) e dei supporti bilanciari (C).

MONTAGGIO DELLE TELE DI CONTENIMENTO LATERALI

- 1) Sfilare il tubo di supporto tela (S) da uno dei suoi attacchi e infilarvi la tela (P).
- 2) Reinscrivere i tubi (S) nei loro supporti e serrare i pomelli di regolazione.
- 3) I supporti (L) consentono una regolazione di circa 20cm. La loro posizione è adattabile tramite i pomelli di regolazione (R).

(GB) INSTALLATION

The table must be set properly, adjusting if necessary the height of the feet (M). It is not necessary to fix the machine to the floor.

ELECTRICAL CONNECTION

The table has no general switch. Therefore it must be connected to a socket with 16 A minimum intensity, fitted with a switch and a magnetothermic differentials of at least 3 mm.

NOTE: The control panel socket (G) must not be used for connections of any kind.

OPERATION TO FOLLOW FOR THE WORKING OF THE MACHINE

- 1) Connect the general switch on the feeding line (A).
- 2) Put the adjusting thermostat (B) on position "5" (about in the middle of the regulation dial). In this way the temperature of the working board is about 80°C.
- 3) Await a few minutes until when the temperature of the working board is reached.
- 4) Press the pedal (E). The motor of suction will start working. (The motor remains connected until when the pedal (E) is pressed).

ATTENTIONS

- 1) The maintenance has to be carried out exclusively by specialized staff.
- 2) Replace periodically the cover cloth of the table to enable a correct suction.
- 3) The working table has never to be left when the iron is feeded and leant on the cover cloth; in any case the suction table and the iron have to be switched off and the iron placed on its support.

OPERATION TO EXECUTE AT THE END OF THE WORK

- 1) Disconnect the general switch (A).

HOW TO ASSEMBLE THE LAMP HOLDER ARM

- 1) Mount the two arm supports (D) on to the base using the supplied bolts.
- 2) Insert the lamp into tube (H) and the accessories into tube (F).
- 3) Fit the tubes (F) and (H) into the arm supports (C) without tightening the adjuster knobs.
- 4) Insert the two arm supports (C) into supports (D) previously fixed to the base (at least two persons are required for this operation).
- 5) Fix the arm supports (C) to the table using the relative bolts (Q).
- 6) Tighten the adjuster knobs of supports (D) and arm supports (C).

HOW TO ASSEMBLE THE CLOTH SIDE PANELS

- 1) Remove the cloth tube (S) from one of its connections and insert the cloth (P) on to it.
- 2) Fit the tubes (S) back into their supports and tighten the adjuster knobs.
- 3) The supports (L) allow for an adjustment margin of about 20 cm. Their position can be adapted by means of the adjuster knobs (R).

(F) INSTALLATION

Lors de l' installation, veuillez à ce que la table soit en parfait équilibre, en réglant si nécessaire, la hauteur des pieds (M). Il n' est pas nécessaire de fixer la table au sol.

BRANCHEMENT ELECTRIQUE

La table est livrée sans prise. Il convient donc de l' équiper d' une prise d' intensité minimum de 16 Ampères équipée d' un interrupteur et interrupteur magnéto-thermique différentiel avec ouverture des contacts de au moins 3 mm.

Nota : La prise (G) du tableau des commandes ne doit être utilisée pour aucune connexion.

OPERATION A' SUIVRE POUR LA MISE EN MARCHE DE LA MACHINE

- 1) Brancher la prise sur la ligne d' alimentation électrique (A).
- 2) Positionner le thermostat réglable (b) sur le réfère "5" (à peu près à la moitié du cadran de régulation). De cette manière la température du plan de travail sera de environ 80°C.
- 3) Attendre quelques minutes pour permettre la chauffe du plan de travail.
- 4) Appuyer sur la pédale (E). La turbine d' aspiration se mettra en marche. La turbine fonctionnera tant que le pied restera en appui sur la pédale.

ATTENTIONS

- 1) L' entretien doit être effectué seulement par personnel spécialisé.
- 2) Remplacer périodiquement le drop de la table pour permettre toujours une correcte aspiration.
- 3) Ne abandonner jamais la table du travail avec le fer alimenté et appuyé sur le drop de la table; dans ce cas il faut éteindre la table aspirante et le fer, et mettre toujours le fer sur l' approprié support.

OPERATION A EFFECTUER A LA FIN DU TRAVAIL

- 1) Débrancher l' interrupteur general (A).

MONTAGE DU BALANCIER POUR LAMPE

- 1) Monter les deux supports du balancier (D) sur la base en les fixant à l'aide des boulons fournis.
- 2) Mettre la lampe dans le tube (H) et les accessoires dans le tube (F).
- 3) Mettre les tubes (F) et (H) dans les supports du balancier (C), sans serrer les pommeaux de réglage.
- 4) Mettre les deux supports de balancier (C) dans les supports (D) préalablement fixés sur la base (opération à effectuer par deux personnes au moins).
- 5) Fixer les supports de balancier (C) sur la table à l'aide des boulons (Q) prévus à cet effet.
- 6) Serrer les pommeaux de réglage des support (D) et des supports du balancier (C).

MONTAGE DES TOILES LATERALES

- 1) Extraire le tube de support de la toile (S) de l'une de ses attaches et y introduire la toile (P).
- 2) Remettre les tubes (S) dans leurs supports et serrer les pommeaux de réglage.
- 3) Les supports (L) permettent un réglage d'environ 20 cm. Leur position peut être adaptée grâce aux pommeaux de réglage (R).

(D) INSTALLATION

Wenn die Installation stattfindet, muss man versuchen, die Maschine perfekt eben zu positionieren, und, falls erforderlich, die Höhe der Stützfüsse (M) zu verstellen. Die Maschine braucht keine Verankerung am Boden.

ELEKTRISCHE VERBINDUNG

Die Maschine hat keinen Hauptschalter. Deshalb ist es unerlässlich, sie an einer von einem gesetzmässigen Schalter geschützten Steckdose zu verbinden, mit Mindestforderleistung 16 A und magnetothermischer Differentialschalter mit Öffnung der Kontakte, die zumindest 3 Mm. beträgt.

Anm.: Die Steckdose (G) des Schaltkastens darf nicht für Anschlusszwecke verwendet werden.

HANDLUNGEN FÜR DAS INBETRIEBSETZEN DER MASCHINE ZUM AUSFUHREN

- 1) Den auf der Zuleitung vorgesehenen Hauptschalter einschalten (A).
- 2) Den verstellbaren Thermostat (B) auf Stellung "5" (ungefähr an der Hälfte der Skala) positionieren, die einer Erwärmung der Arbeitsoberfläche von ca. 80 Grad gleichkommt.
- 3) Ein paar Minuten warten, um das Erreichen der Arbeitstemperatur der Oberfläche zu erlauben.
- 4) Dann auf das Pedal (E) drücken, um den Saugmotor in Betrieb zu setzen (den Motor bleibt eingeschaltet, bis das Pedal (E) gedrückt gehalten wird).

AUFMERKSAMKEIT

- 1) Die Wartung soll nur von Fachpersonal ausgeführt werden.
- 2) Ersetzen Sie den Bedeckungstuch des Tisches periodisch um immer ein korrektes Saugen zu erlauben.
- 3) Verlassen Sie nie das Arbeitstisch, wenn das Bügeleisen gespeist und am Bedeckungstuch des Tisches gelehnt ist, in diesem Fall schalten Sie sowohl das Saugtisch als auch das Bügeleisen aus und legen Sie immer das Bügeleisen auf den dazu bestimmten Halter wieder.

HANDLUNGEN AM ENDE DER ARBEIT AUSZUFUHREN

- 1) Den auf der Zuleitung gestellten Hauptschalter ausschalten (A).

MONTAGE DES KIPPHEBELS DER LAMPENFASSUNG

- 1) Die beiden Träger des Kipphebels (D) am Sockel befestigen. Dazu die zum Lieferumfang gehörigen Mutterschrauben verwenden.
- 2) Die Lampe in das Rohrteil (H) stecken und die Zubehörteile in das Rohrteil (F).
- 3) Die Rohrteile (F) und (H) in die Träger des Kipphebels (C) stecken, ohne die Einstellgriffe anzuziehen.
- 4) Die beiden Träger des Kipphebels (C) in die zuvor an der Fassung befestigten Träger (D) stecken (Vorgang sollte von 2 Personen ausgeführt werden).
- 5) Die Träger des Kipphebels (C) am Tisch befestigen. Dazu die Mutterschrauben (Q) benutzen. Die Einstellgriffe der Träger (D) und der Träger der Kipphebel (C) anziehen.

MONTAGE DER SEITLICHEN TEXTILVERKLEIDUNGEN

- 1) Das Rohr des Textilverkleidungsträgers (S) aus einer seiner Anschlüsse herausziehen und die Textilverkleidung (P) einstecken.
- 2) Die Rohre (S) wieder in ihre Träger stecken und die Einstellgriffe anziehen.
- 3) Die Träger (L) haben einen Einstellbereich von circa 20 cm. Ihre Position lässt sich mit den Einstellgriffen (R) regeln.

(E) INSTALATION

En el momento de la instalacion la maquina debe estar puesta perfectamente plana regulando, si fuera necesario, la altura de los pies de apoyo (M). La maquina no necesita de ninguna fijacion al piso.

CONEXION ELETRICA

La maquina no posee interruptor general. Es por lo tanto indispensable conectarla a una toma protegida por un interruptor conforme a las normas, con capacidad minima de 16 A y interruptor magnetotérmico diferencial con abertura de los contactos de al menos 3 mm.

NOTA: la toma (G) del cuadro de mandos no se debe utilizar para ninguna conexión.

OPERACIONES QUE SE DEBEN LLEVAR A CABO PARA EL FUNCIONAMIENTO DE LA MAQUINA

- 1) Conectar el interruptor general previsto en la linea de alimentacion (A).
- 2) Disponer el termostato regulable (B) en la posicion "5" (aproximadamente en la mitad de la escala), que corresponde a un caldeo del plano de trabajo de 80 grados aprox.
- 3) Esperar algunos minutos para consentir el alcance de la temperatura adecuada en el plano de trabajo
- 4) Presionar despues el pedal (E) para la puesta en servicio del motor de aspiracion. El motor queda conectado durante todo el tiempo en el que se mantiene presionado el pedal (E).

ADVERTENCIAS

- 1) La manutencion tiene que ser efectuada únicamente por personal especializado.
- 2) Substituyan periódicamente el paño de cobertura de la mesa para permitir siempre una correcta aspiración.
- 3) No abandonar nunca la mesa de trabajo con la plancha alimentada y apoyada en el paño de cobertura de la mesa, en este caso apaguen tanto la mesa aspiradora como la plancha y repongan siempre la plancha en el soporte provisto al efecto.

OPERACION QUE SE DEBEN CUMPLIR AL FINAL DEL TRABAJO

- 1) Desconectar el general puesto en la linea de alimentacion.

MONTAJE DEL BALANCIN PORTA-LAMPARAS

- 1) Montar los dos soportes del balancin (D) en la base con los correspondientes pernos en dotación.
- 2) Acoplar en el tubular (H) la lámpara y en el tubular (F) los accesorios.
- 3) Acoplar los tubulares (F) y (H) en los soportes balancin (C) sin apretar los botones de regulación.
- 4) Acoplar los dos soportes balancin (C) en los soportes (D) fijados anteriormente en la base (realizar esta operación entre dos personas)
- 5) Fijar los soportes balancin (C) en la mesa utilizando los correspondientes pernos (Q).
- 6) Apretar los botones de regulación de los soportes (D) y de los soportes balancin (C).

MONTAJE DE LAS TELAS DE RETENCION LATERALES

- 1) Sacar el tubo de soporte tela (S) de una de las uniones e introducir la tela (P).
- 2) Volver a meter los tubos (S) en los soportes y apretar los botones de regulación.
- 3) Los soportes (L) permiten una regulación de unos 20 cm. Su posición se puede adaptar mediante los botones de regulación (R).

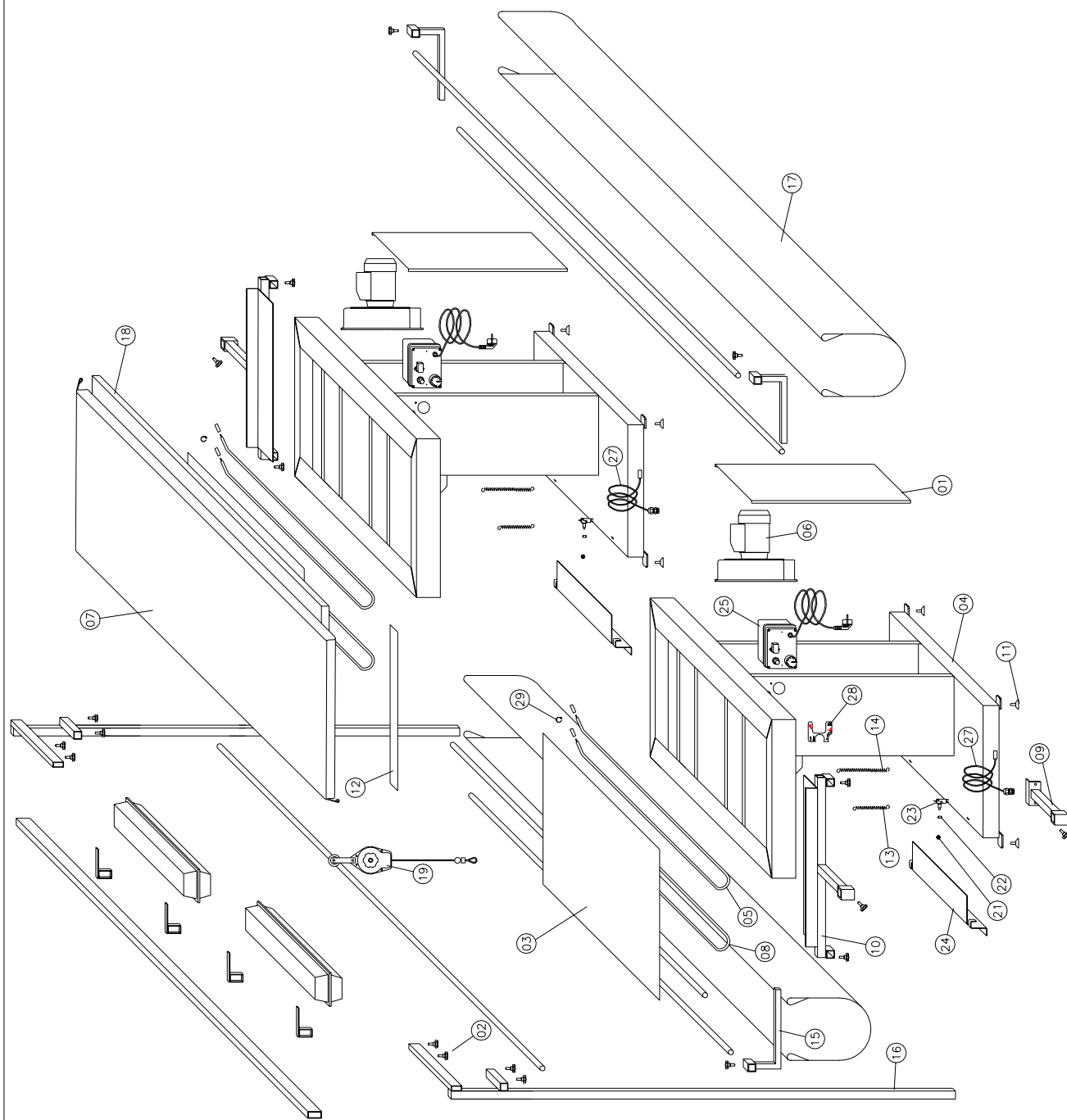

NC	DESCRIZIONE	Q.tà	CODICE
29	FASCETTA STRINGITUBO MINI ABA	2	0109
28	SERIGRAFIA TAL TAR	2	3406
27	CAVO MICRO SOFFIAGGIO	2	1906
25	IMPIANTO ELETTRICO	2	3294
24	PEDALE SOFFIAGGIO	2	3290
23	MICROINTERRUTTORE TAL TAR	2	0339
22	DISTANZIALE MICRO PEDALI	2	0761
21	BLOCCAGGIO MICRO PEDALI	2	0760
19	BILANCERE COMPLETO	1	M1240
18	MOLLETTE M993T	1	1577
17	REGGIE M993T	2	1579
16	PORTABILANCERE	2	1972
15	SUPPORTO TUBO REGGIELO	4	3338
14	MOLLA LUNGA ZINCATO	4	0302
13	MOLLA CORTA ZINCATO	2	0301
12	LAMIERA DI GIUNZIONE	1	3401
11	PIEDE REGOLABILE	8	0336
10	ATTACCO LATERALE BILANCERE	2	3402
09	ATTACCO INFERIORE PORTA BILANCERE	2	3340
08	RESISTENZA 350W TAVOLI	2	0368
07	PRONTO TOP M993T	2	0349
06	ASPIRATORE MONOFASE COMPLETO	2	3351
05	RESISTENZA TAVOLI 800W	2	0307
04	BASAMENTO TAVOLI	2	3386
03	LAMIERA FORATA TAVOLI	2	2711
02	POMELLO VGF 30X20	22	0319
01	PANNELLO POSTERIORE	2	3388

COSTRUZIONE MACCHINE DA STIRO

reuber S.R.L.

V. Don. L. Sturzo, 6 42020 BARCO (RE)
 Tel. 0522/875159 Fax. 0522/875579

M993T

C:\DIP\ESTRUS\M993T

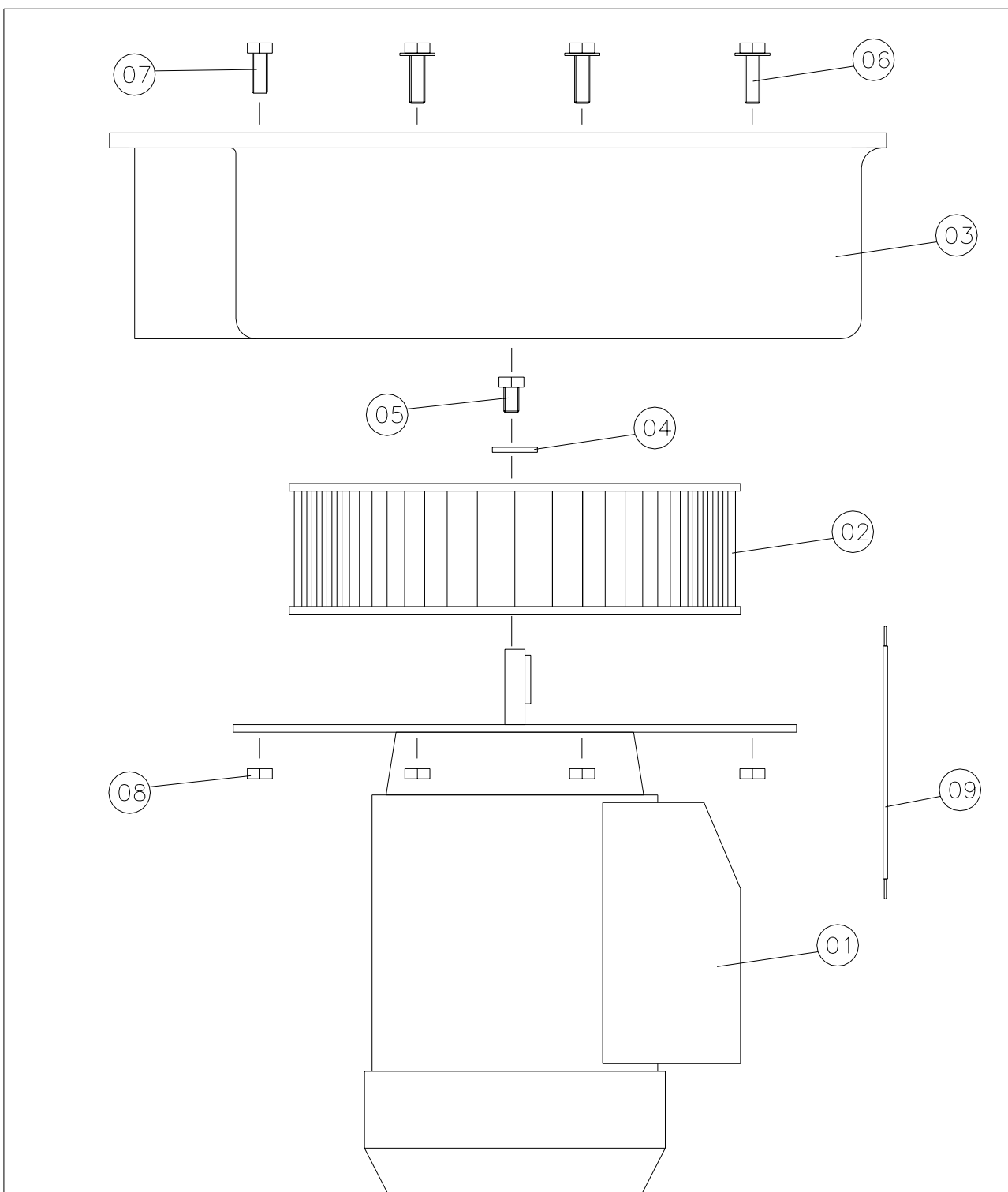

9	CAVO MONOFASE 220V	WIRING 220V	
8	DADO M6 ZINCATO	NUT M6	2106
7	VITE TE M6X16	SCREW M6X16	2389
6	VITE TE M6X20	SCREW M6X20	0625
5	VITE TE M6X10	SCREW M6X10	3350
4	RONDELLA Ø6XØ18 ZINCATA	WASHER Ø6XØ18	1557
3	CHICCIOLA PER TAVOLI Sp.6mm	AIR CONVEYOR Sp.6mm	3321
2	VENTOLA CPR Ø180X50 F12 AL.	FAN Ø180X50 F12 AL.	3287
1	MOTORE K63/2 HP0,6 230V/50Hz	MOTOR WITH FLANGE	3286
Nr.	DESCRIZIONE	NAME	CODE

ESP. COD. 3351
ASPIRATORE COMPLETO

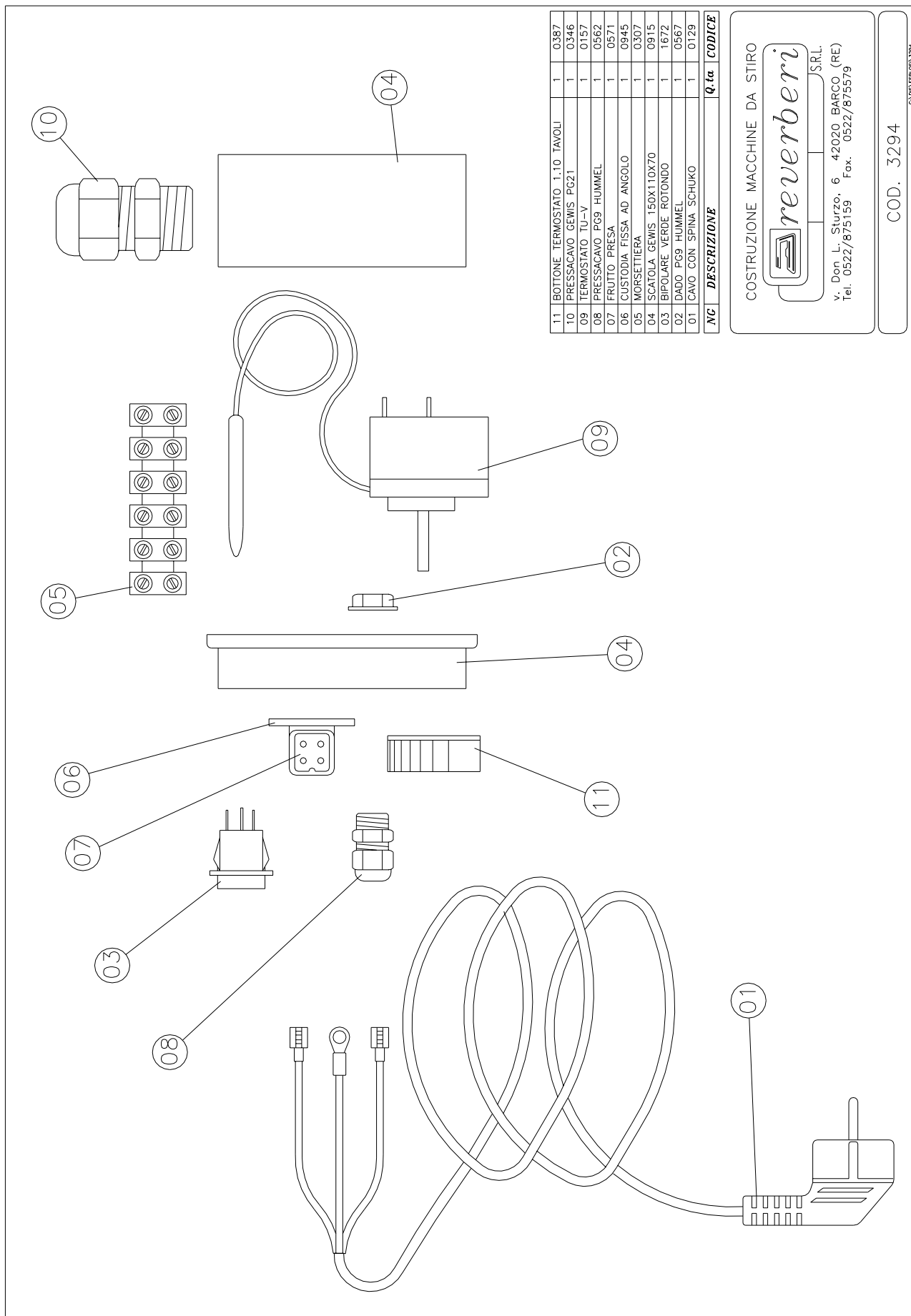

11	BOTTONI TERMOSTATO 1.10 TAVOLI	1	0387
10	PRESSACAVO GEWIS P621	1	0346
09	TERMOSTATO TU-V	1	0157
08	PRESSACAVO PG9 HUMMEL	1	0562
07	FRUTTO PRESA	1	0571
06	CUSTODIA FISSA AD ANGOLO	1	0945
05	MORSETTIERA	1	0307
04	SCATOLA GEWIS 150X110X70	1	0915
03	BIPOLARE VERDE ROTONDO	1	1672
02	DADO PG9 HUMMEL	1	0567
01	CAVO CON SPINA SCHUKO	1	0129
NC	DESCRIZIONE	Q.ta	CODICE

COSTRUZIONE MACCHINE DA STIRO

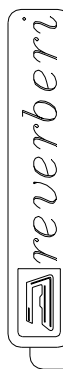

S.R.L.
 v. Don. L. Sturzo, 6 42020 BARCO (RE)
 Tel. 0522/875159 Fax. 0522/875579

COD. 3294

C. DIR. ESP. 05A/3294

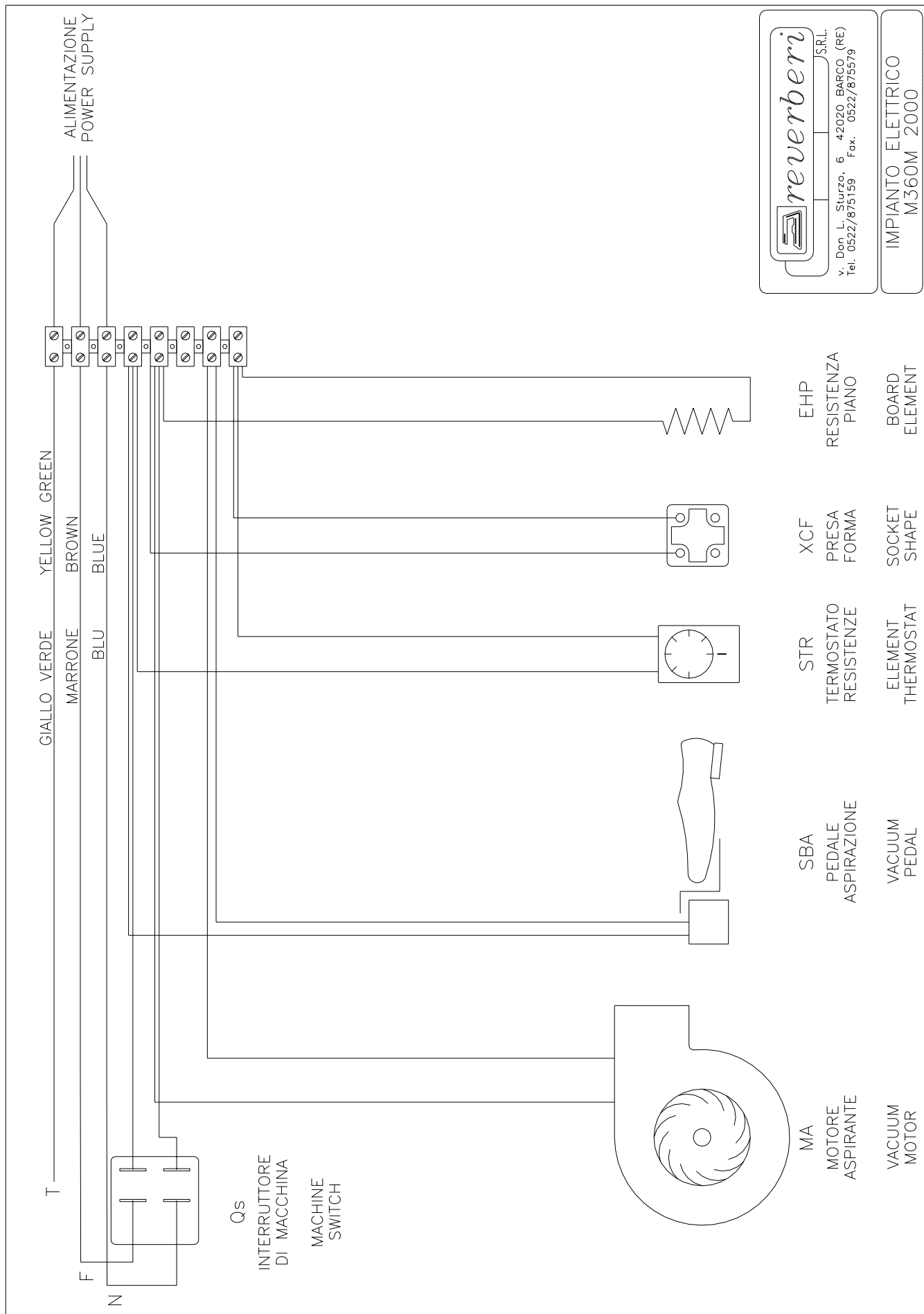

reverbri S.R.L.
 v. Don. L. Sturzo, 6 42020 BARCO (RE)
 Tel. 0522/875159 Fax. 0522/875579

**IMPIANTO ELETTRICO
 M360M 2000**

FILE - C:\OS2\SYSTEM\CLIPDR



COSTRUZIONE MACCHINE DA STIRO
Via Don L. Sturzo,6 – 42021 Barco (RE) (ITALY)
Codice Fiscale e Partita IVA: IT 01363800358
Numero REA: 180051 C.C.I.A.A. di Reggio Emilia
Capitale sociale: Euro 10.400 i.v.
Tel. 0039 (0) 522 875159 Fax 0039 (0) 522 875579
e-mail: reverberi_a@libero.it

DICHIARAZIONE DI CONFORMITA'
DECLARATION DE CONFORMITE
DECLARATION OF CONFORMITY
DECLARACION DE CONFORMIDAD
KONFORMITATSERKLARUNG

TAVOLI DA STIRO

TABLE A REPASSER
IRONING TABLE
MESA PARA PLANCHAR
BUGELTISCH

MOD:

M993T



La Reverberi s.r.l. dichiara sotto la propria responsabilita' che i prodotti elencati sono conformi alle norme:

La maison Reverberi s.r.l. declare sous propre exclusive responsabilite' que les produit enumeres sont conformes aux directives.

The company Reverberi s.r.l. declare unver your exclusive responsibility that the product listed are in conformity with the normative.

Reverberi s.r.l. declara bajo su propia responsabilidad que los productos mencionados estan conformes a las normas siguientes.

Reverberi s.r.l. erklart unter seiner cigenen verantwortung, daB die aufgelisteten produkte den vorschriften.

CEE 89/336 – CEE 73/23 – CEE 89/392A
EN292 – EN414 – EN60204– EN94/62CE

Barco (RE) li ...03-01-2007...

.....
A. Reverberi

Timbro e firma di persona autorizzata
Stamp and signature of authorized person
Timbre et signature de la personne autorisée
Stempel und unterschrift eisen befugten person
Sello y firma de persona autorizada